

Un mundo lleno de soluciones



NUESTROS PRODUCTOS



RAMPAS DE CARGA:

○ Serie PC	pag. 6
● Serie ME	pag. 8
● Serie PC-R – ME-R	pag. 9
● Serie PM – PE	pag. 9
Datos técnicos PC e ME	pag. 10
Kit prolongación e kit suplementario tercera pieza	pag. 10
● Serie WM LIGHT	pag. 11
● Serie WM LIGHT PLUS	pag. 12
● Serie SUPER-LIGHT	pag. 13
Datos técnicos WM LIGHT	pag. 14
Kit prolongación WM LIGHT	pag. 14
Datos técnicos WM LIGHT PLUS	pag. 15
Datos técnicos SUPER-LIGHT	pag. 15



KIT ACCESORIOS

Soporte para cabrestante amovible	pag. 18
Sistema de Anclaje al suelo	pag. 18
• Cubre arco de la rueda	pag. 18
• Kit Accesorios Portaobjetos	pag. 19

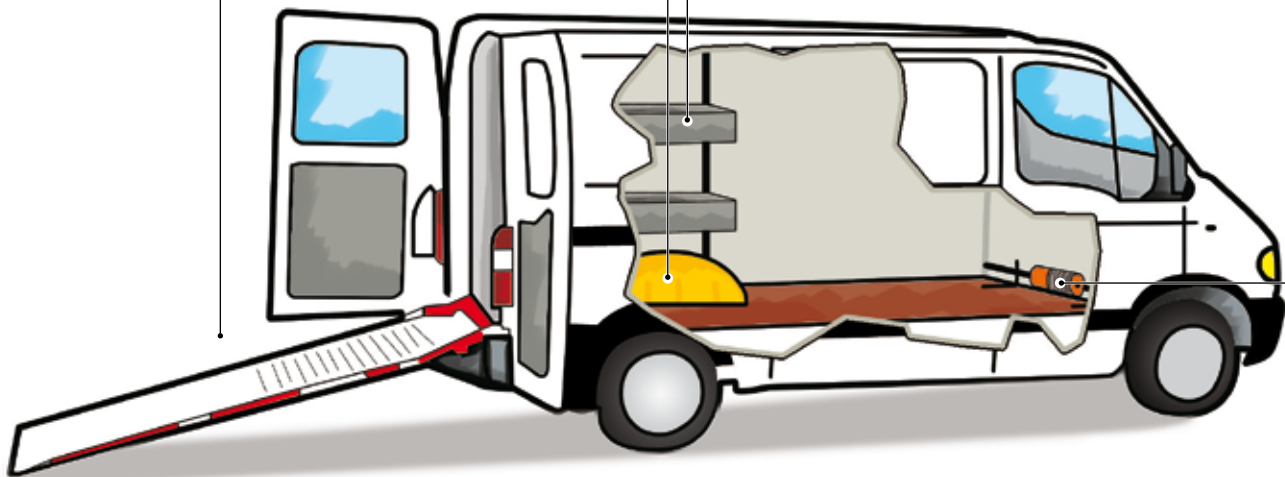



EXPERIENCIA Y FIABILIDAD

WM System produce rampas de carga para vehículos comerciales desde 1991.

Gracias a la gran flexibilidad productiva y a la experiencia de nuestros técnicos, hoy podemos ofrecer una gama completa de rampas de carga para vehículos comerciales y una vasta serie de accesorios con miras a ampliar la funcionalidad del vehículo comercial. De este modo será más simple trabajar y optimizar los tiempos de vuestro trabajo.



La empresa dispone de un equipo cualificado que se ocupa de:

- ✓ DISEÑO
- ✓ CONTROL DE CALIDAD
- ✓ GESTIÓN PEDIDOS
- ✓ GESTIÓN VENTAS
- ✓ ANÁLISIS DE MERCADO

CERTIFICACIONES

Gracias a la calidad de los productos y de los materiales, la marca WM System está presente en toda Europa. Desde 1994 estamos certificados TÜV NORD. Certificamos la producción en cada uno de sus pasos y tenemos un avanzado sistema de soldadura para lograr controlar todas las fases de trabajo de nuestros productos.



SISTEMA PATENTADO



LEIT MOTIV

MEJOR CALIDAD DEL PRODUCTO = MEJOR CALIDAD DEL TRABAJO
+ PEDIDO + TRABAJO + FUNCIONALIDAD + GANANCIA

EL VALOR DEL TIEMPO

La filosofía WM System desde siempre se concentra en el mejoramiento de las condiciones de trabajo y la consecuente optimización de los costes.



¡WM System... da valor a Vuestro tiempo!

APLICACIONES

Las rampas de carga WM Sistema se emplean en innumerables aplicaciones, resolviendo todas las exigencias de carga y descarga. Estudiamos soluciones personalizadas según las exigencias de nuestros clientes y podemos ofrecer rampas personalizadas para cada tipo de vehículo. Hoy están disponibles más de 600 versiones de rampas y 9 modelos diferentes: la PC, ME, PM, PE, PC-R, ME-R, WM Light, WM Light Plus e Super-Light.



GUÍA PARA LA SELECCIÓN DE LA RAMPA

Para que sea posible es suficiente comunicar 3 requisitos:



- 
1) DIMENSIONES DEL VEHÍCULO
 altura del plano de carga
 altura de las puertas
- 
2) IDENTIDAD DE LA MERCANCÍA A CARGAR
- 
3) DIMENSIONES & PESO DE LA MERCANCÍA A CARGAR

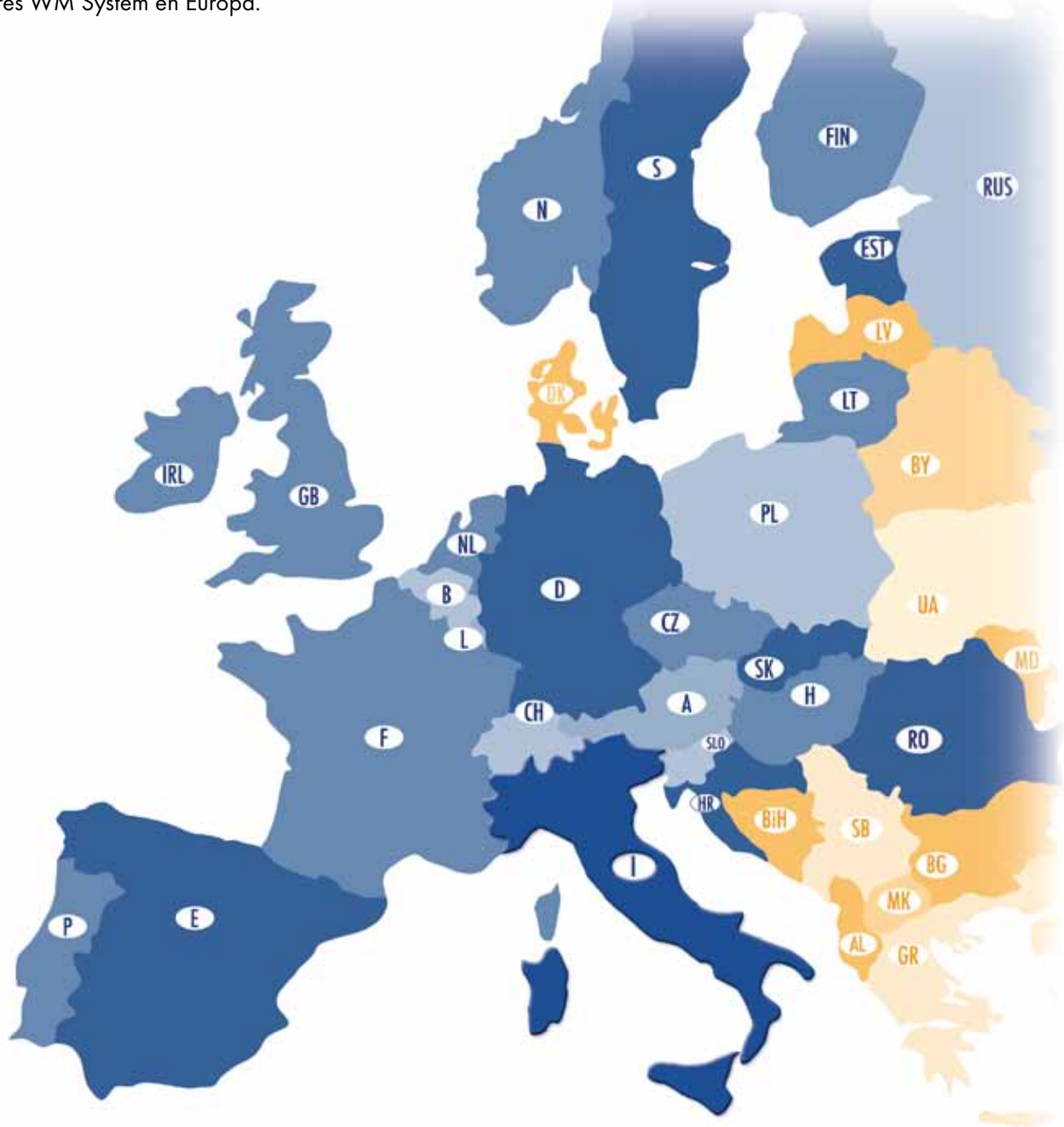

EN EUROPA

En el sitio www.wmsystem.com, encontrará la lista completa de los colaboradores WM System en Europa.



   = Distribuidores WM System en Europa

SERVICIO Y COMPETENCIA

WM System dispone de personal calificado para ejecutar mantenimiento y asesoramientos.

WM System proporciona instrucciones de montaje detalladas para cada tipo de vehículo.

Las rampas de carga WM System se cambian fácilmente y con rapidez de un medio a otro, son extremadamente robustas y duran por mucho tiempo.

WM System... siempre atenta a las exigencias del cliente!

SERIE PC

La serie PC, representa la versión más completa y funcional de las rampas de carga WM System. Adecuada a cada exigencia de carga y peso, es extremadamente práctica gracias a la especial APERTURA A PUERTA. Está dotada de pies que se autoposicionan con la apertura y en las versiones de mayor tamaño está disponible con el "kit rueda" para facilitar ulteriormente la maniobra de apertura. Un plano de apoyo es de aluminio antideslizante para evitar que las ruedas se resbalen.



APERTURA



POSICIÓN DE MARCHA



ROTACIÓN INTERNA



ROTACIÓN EXTERNA

DIMENSIONES & CAPACIDAD DE CARGA

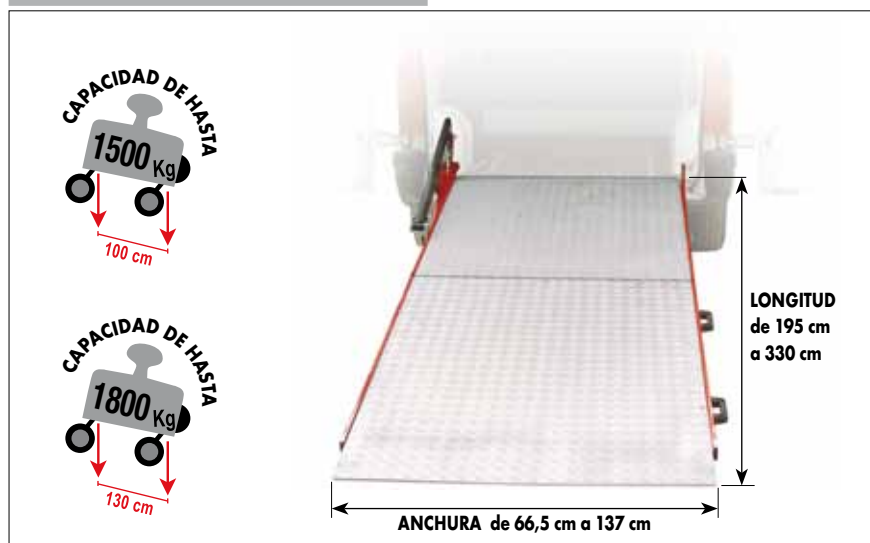

SECTORES DE APLICACIÓN

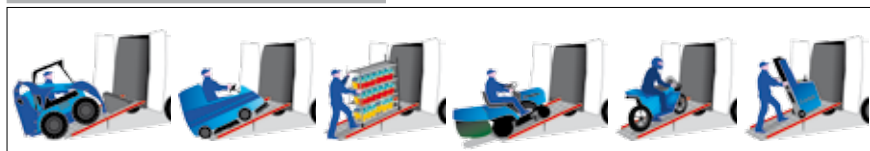

SOLUCIONES ESPECIALES



PLATAFORMA SIN PIES CON DOS PARTES MÓVILES



PLATAFORMA CON PIES ESPECIALES

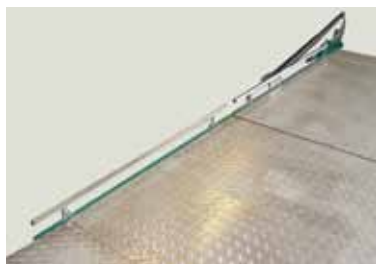

PLATAFORMA CON BORDES LATERALES PLEGABLES



PLATAFORMA CON ROTACIÓN HACIA LA DERECHA



PLATAFORMA CON SOPORTE LATERAL Y DOBLE NÚCLEO

EL KIT RUEDA

El Kit rueda ha sido estudiado para facilitar la apertura de las rampas más voluminosas. El kit rueda está disponible a partir de los modelos PC120x300 - ME120x300



SERIE ME

La serie ME, como la PC representa la versión más completa y funcional de las rampas de carga WM System. Adecuada para todo tipo de exigencia de carga y peso, dispone de la simple e inmediata APERTURA VERTICAL. Está dotada de pies que se autoposicionan con la apertura y en las versiones de mayor tamaño está disponible con el "kit rueda" (Ver pág. 7) para facilitar ulteriormente la maniobra de apertura. El plano de apoyo es de aluminio antideslizante para evitar que las ruedas se resbalen.



DIMENSIONES & CAPACIDAD DE CARGA

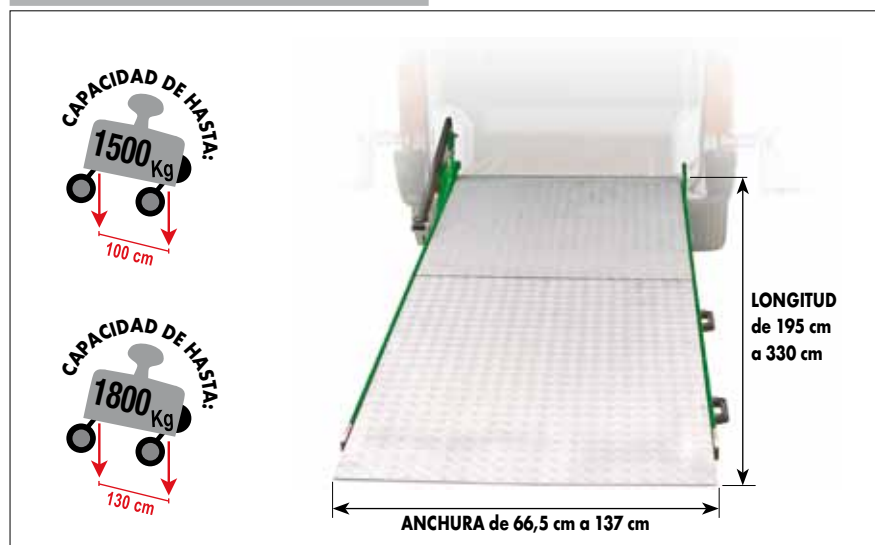

SECTORES DE APLICACIÓN



SERIE PC-R ME-R

La serie PC-R y ME-R ha sido estudiada para facilitar su limpieza y está toda galvanizada en caliente para una mayor duración en el tiempo. Dotada de pies que se autoposicionan con la apertura. Está disponible tanto con apertura de puerta (PC-R) como con apertura vertical (ME-R).



APERTURA



DIMENSIONES & CAPACIDAD DE CARGA

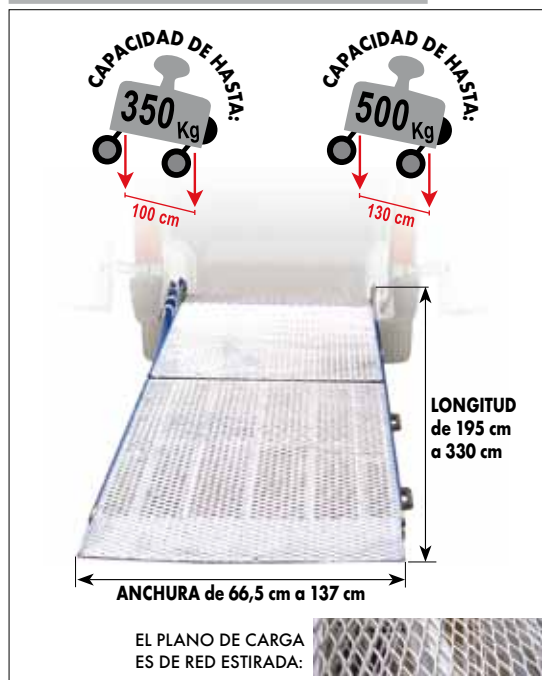

SECTORES DE APLICACIÓN

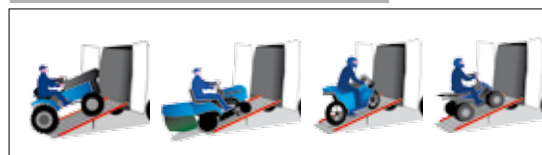

SERIE PM PE

La serie PM PE es el modelo ideal para vehículos muy bajos. Constituida formando una única pieza, está disponible tanto con apertura de puerta (serie PM) que con apertura vertical (serie PE). El plano de apoyo es de aluminio antideslizante para evitar que las ruedas se resbalen.



APERTURA



DIMENSIONES & CAPACIDAD DE CARGA



SECTORES DE APLICACIÓN



DATOS TÉCNICOS * serie PC - ME

CAPACIDAD DE CARGA: de 350 a 1800 Kg

FUERZA REQUERIDA: aprox. 15 Kg

ESPACIO REQUERIDO: aprox. a. 15 cm

GARANTÍA: 2 años

Mod. PC	Mod. ME	A	B	C	D	Peso	Capac.
PC70	ME70	1100	665	960	1950	60	600
PC80	ME80	1100	828	1063	1950	73	600
PC90	ME90	1225	928	1163	2200	78	600
PC95	ME95	1260	978	1213	2300	84	600
PC100	ME100	1365	1028	1263	2500	88	600
PC100	ME100	1615	1028	1263	3000	109	1000
PC110	ME110	1365	1028	1363	2500	96	1000
PC110	ME110	1615	1128	1363	3000	119	1000
PC120	ME120	1365	1228	1463	2500	98	1000
PC120	ME120	1615	1228	1463	3000	120	1500
PC120	ME120	1740	1228	1463	3250	131	1500
PC125	ME125	1365	1278	1513	2500	100	1000
PC125	ME125	1615	1278	1513	3000	125	1500
PC125	ME125	1740	1278	1513	3250	135	1500
PC130	ME130	1365	1328	1563	2500	104	1000
PC130	ME130	1615	1328	1563	3000	130	1500
PC130	ME130	1740	1328	1563	3250	135	1500
PC135	ME135	1365	1378	1613	2500	108	1000
PC135	ME135	1615	1378	1613	3000	135	1500
PC135	ME135	1740	1378	1613	3250	150	1500
PC137.5	ME137.5	1740	1403	1638	3250	150	1800

*Los datos técnicos indicados en la tabla son válidos también para la serie PC-R y ME-R.

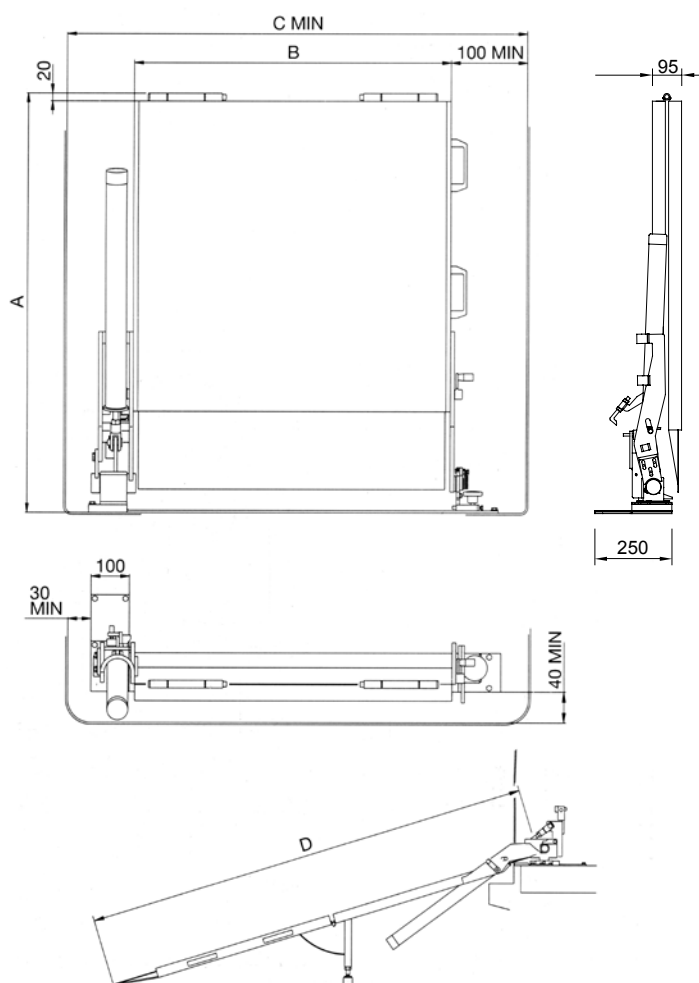

KIT PROLONGACIÓN AMOVIBLE

Prolongación universal, adaptable a todos los tipos de rampa.

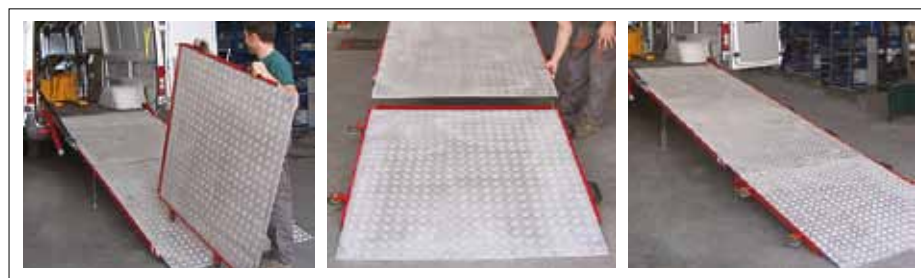

CAPACIDAD DE CARGA
hasta a 1500 Kg

KIT SUPLEMENTARIO TERCERA PIEZA

Instalado directamente en la rampa, es el modelo ideal para la carga en vehículos de techo bajo.



CAPACIDAD DE CARGA
hasta a 600 Kg

ANCHURA MÁXIMA:
100 cm

SERIE WM LIGHT

La serie WM LIGHT, totalmente realizada en aluminio, es ligera, de fácil instalación y maleable gracias al muelle de gas. Dotada de un sistema rápido de enganche/desenganche al vehículo, es fácilmente trasladable de un vehículo a otro. Puede utilizarse en puente puesto que no está dotada de pies y está disponible tanto con el plano en aluminio antideslizamiento como en la versión especial con aluminio perforado.



OPTIMO BALANCEO



SISTEMA DE ENGANCHE RÁPIDO



DOTADA DE 2 FLEJES MÓVILES



EQUIPADA CON RUEDAS

DIMENSIONES & CAPACIDAD DE CARGA



VARIANTES WM LIGHT



SECTORES DE APLICACIÓN

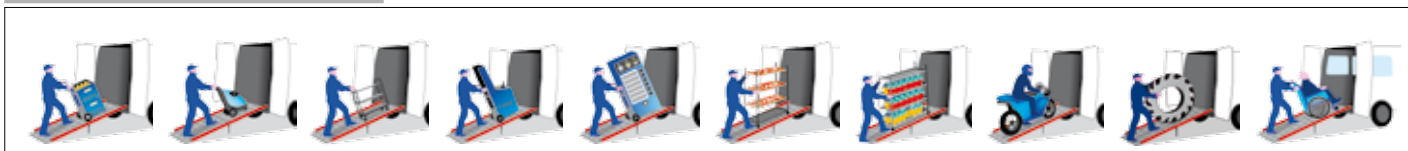

SERIE WM LIGHT PLUS

El nuevo modelo de rampa de carga WM Light es una variante de la WM Light con mejoras como:

- El nuevo Kit Giratorio, mas rápido y sencillo de utilizar, aplicable a todas las rampas standard;
- La nueva base de fijación (en forma de L) que permite ampliar la gama de anchuras, desde 40 cm hasta 120 cm;
- Capacidad de carga de 600 kg en rampas de 40 a 95 cms. de anchura.

Como la rampa WM Light, la WM Light PLUS esta construída completamente en aluminio, ligera y práctica gracias al kit giratorio y a los amortiguadores instalados en todas las rampas. Bajo pedido, esta disponible un kit giratorio interno, para girar la rampa hacia el interior.



ÓPTIMO BALANCEO



OTIDNSES
NUEVO KIT GIRATORIO MAS RAPIDO Y SENCILLO



EQUIPADO CON 2 PLACAS MÓVILES



EQUIPADO CON RUEDAS

DIMENSIONES & CAPACIDAD DE CARGA



SECTORES DE APLICACIÓN

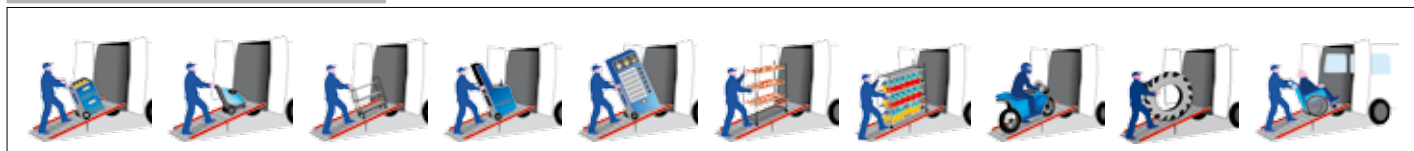

SERIE SUPER-LIGHT

La rampa Superlight es la última solución de carga ideada por WM System. Con la ayuda de sus amortiguadores de gas, la rampa es superligera de manejar. La Superlight esta equipada con un sistema rápido de anclaje, que permite un sencillo cambio de la rampa de un vehículo a otro. También hay disponible un kit giratorio opcional. Existen 3 longitudes standard de 200 cm, 225 cm. y 250 cm. La capacidad de carga es de 250 Kg. El piso de aluminio antideslizante permite una carga segura de todo tipo de elementos. Esta disponible también la opción de visibilidad trasera, para aquellos que quieran ver a través de la luneta trasera.



DIMENSIONES & CAPACIDAD DE CARGA



VARIANTES SUPER-LIGHT



Versión 1: SUPER-LIGHT instalada y desmontada



Versión 2: SUPER-LIGHT con giro al exterior

SECTORES DE APLICACIÓN



TIPOS DE SUPERFICIE DE CARGA



DATOS TÉCNICOS WM LIGHT

A - WM LIGHT aluminio antideslizamiento CAPACIDAD DE CARGA : 400 Kg
 R - WM LIGHT-R malla estriada de aluminio CAPACIDAD DE CARGA: 300 Kg
 FUERZA REQUERIDA: aprox. 10 Kg
 ESPACIO REQUERIDO: aprox. 20 cm
 GARANTÍA: 2 años

Model	Long. (cm)	H (mm)	L (mm)	L1 (mm)	L2 (mm)	P (mm)	P1 (mm)	Peso A (Kg)	Peso R (Kg)
WM LIGHT 80	150	835	1100	800	1160	215	345	32	28
WM LIGHT 80	175	960	1100	800	1160	215	345	36	32
WM LIGHT 80	200	1085	1100	800	1160	215	345	40	35
WM LIGHT 80	225	1210	1100	800	1160	215	345	45	40
WM LIGHT 80	250	1335	1100	800	1160	215	345	50	44
WM LIGHT 80	275	1460	1100	800	1160	215	345	55	48
WM LIGHT 80	300	1585	1100	800	1160	215	345	60	52
WM LIGHT 80	325	1705	1100	800	1160	215	345	64	55
WM LIGHT 100	175	960	1300	1000	1360	215	345	45	38
WM LIGHT 100	200	1085	1300	1000	1360	215	345	46	40
WM LIGHT 100	225	1210	1300	1000	1360	215	345	50	44
WM LIGHT 100	250	1335	1300	1000	1360	215	345	54	48
WM LIGHT 100	275	1460	1300	1000	1360	215	345	58	49
WM LIGHT 100	300	1585	1300	1000	1360	215	345	62	50
WM LIGHT 100	325	1705	1300	1000	1360	215	345	66	52

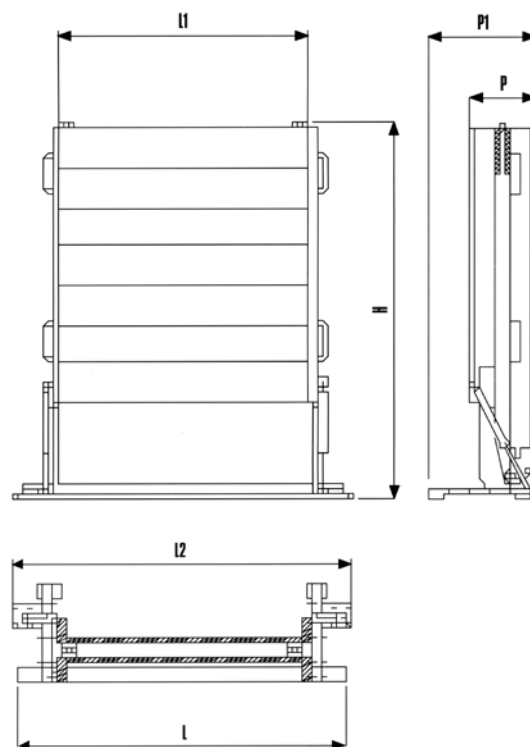

VARIANTES DE SUPERFICIE DE CARGA

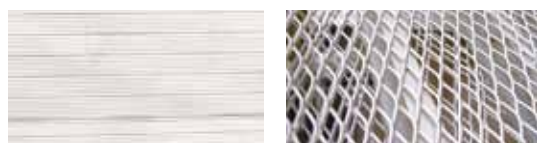

A: Aluminio antideslizamiento **R:** Malla estriada de aluminio

 **CAPACIDAD DE CARGA - A**
400 Kg

 **CAPACIDAD DE CARGA - R**
300 Kg

KIT PROLONGACIÓN WM LIGHT (instalado directamente en la rampa)

KIT por:	L1 (cm)	B (mm)	C (mm)	A (mm)	H (mm)	P (mm)	P2 (mm)	Peso (Kg)
WM LIGHT 80	800	2500	1205	3705	1335	215	245	16
WM LIGHT 80	800	2250	1080	3330	1210	215	245	15
WM LIGHT 80	800	2000	955	2955	1085	215	245	14
WM LIGHT 80	800	1750	830	2580	960	215	245	13
WM LIGHT 80	800	1500	705	2205	835	215	245	12
WM LIGHT 100	1000	2500	1205	3705	1335	215	245	17
WM LIGHT 100	1000	2250	1080	3330	1210	215	245	16
WM LIGHT 100	1000	2000	955	2955	1085	215	245	15
WM LIGHT 100	1000	1750	830	2580	960	215	245	14
WM LIGHT 100	1000	1500	705	2205	835	215	245	13

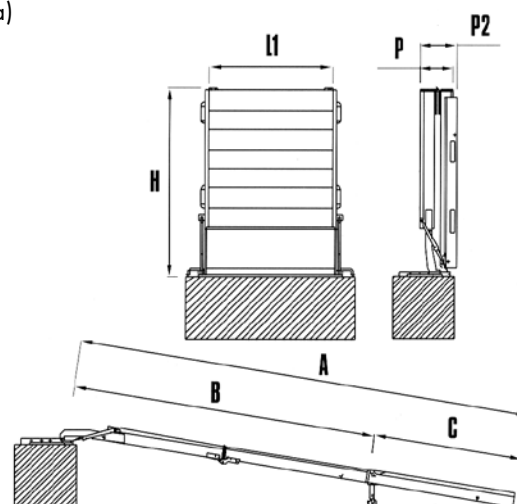

DATOS TÉCNICOS WM LIGHT PLUS

Model	L1 (mm)	L (mm)	A (mm)	H (mm)	Capac. (kg)
WM LIGHT PLUS 70	700	982,5	2000	1175	600
	700	982,5	2250	1300	600
	700	982,5	2500	1425	600
	700	982,5	2750	1550	600
	700	982,5	3000	1675	600
	700	982,5	3250	1800	600
WM LIGHT PLUS 80	800	1117,5	2000	1175	600
	800	1117,5	2250	1300	600
	800	1117,5	2500	1425	600
	800	1117,5	2750	1550	600
	800	1117,5	3000	1675	600
	800	1117,5	3250	1800	600
WM LIGHT PLUS 90	900	1217,5	2000	1175	600
	900	1217,5	2250	1300	600
	900	1217,5	2500	1425	600
	900	1217,5	2750	1550	600
	900	1217,5	3000	1675	600
	900	1217,5	3250	1800	600
WM LIGHT PLUS 95	950	1117,5	2000	1175	600
	950	1117,5	2250	1300	600
	950	1117,5	2500	1425	600
	950	1117,5	2750	1550	600
	950	1117,5	3000	1675	600
	950	1117,5	3250	1800	600
WM LIGHT PLUS 100	1000	1317,5	2000	1175	400
	1000	1317,5	2250	1300	400
	1000	1317,5	2500	1425	400
	1000	1317,5	2750	1550	400
	1000	1317,5	3000	1675	400
	1000	1317,5	3250	1800	400

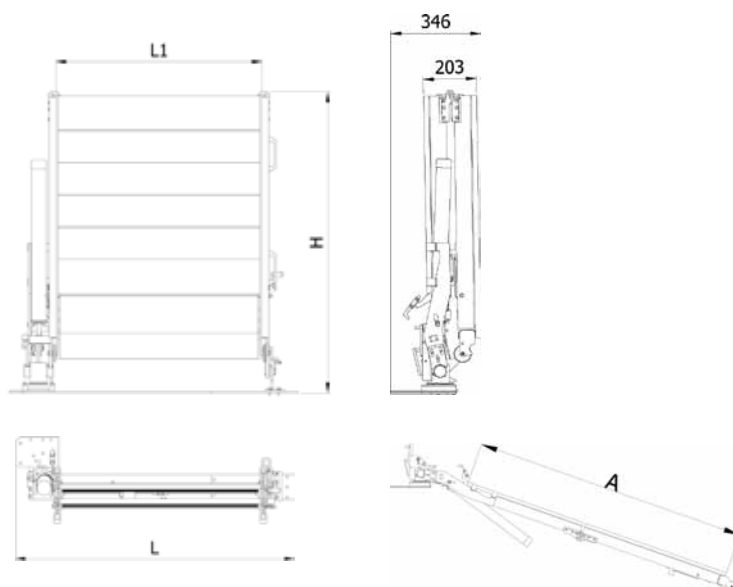

WM LIGHT PLUS 105	1050	1367,5	2000	1175	400
	1050	1367,5	2250	1300	400
	1050	1367,5	2500	1425	400
	1050	1367,5	2750	1550	400
	1050	1367,5	3000	1675	400
	1050	1367,5	3250	1800	400
WM LIGHT PLUS 110	1100	1417,5	2000	1175	400
	1100	1417,5	2250	1300	400
	1100	1417,5	2500	1425	400
	1100	1417,5	2750	1550	400
	1100	1417,5	3000	1675	400
	1100	1417,5	3250	1800	400
WM LIGHT PLUS 120	1200	1517,5	2000	1175	400
	1200	1517,5	2250	1300	400
	1200	1517,5	2500	1425	400
	1200	1517,5	2750	1550	400
	1200	1517,5	3000	1675	400
	1200	1517,5	3250	1800	400

DATOS TÉCNICOS SUPER-LIGHT

Model	H (mm)	L (mm)	L1 (mm)	L2 (mm)	P (mm)	P1 (mm)	Peso (Kg)
SUPER-LIGHT 85x200 9FE.212	1085	1100	850	1160	215	345	40
SUPER-LIGHT 85x225 9FE.213	1210	1100	850	1160	215	345	45
SUPER-LIGHT 85x250 9FE.214	1335	1100	850	1160	215	345	50

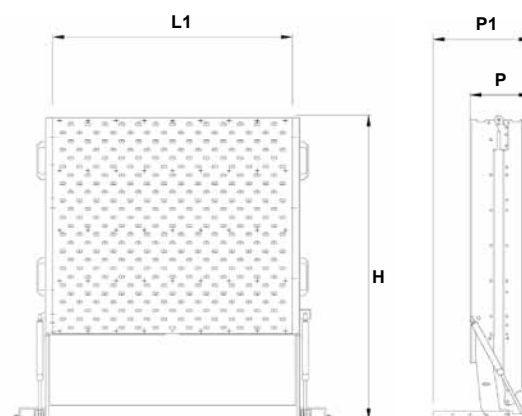
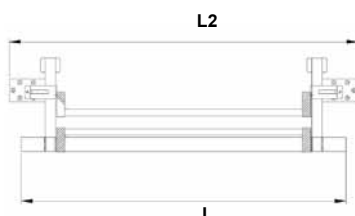

CAPACIDAD DE CARGA
250 Kg

LA RAMPA PARA CADA EXIGENCIA



JARDINERÍA - AZULEJISTAS - REVENDEDOR DE BEBIDAS - DISTRIBUIDORES AUTOMÁTICOS
REVENDEDORES MOTO - MECÁNICOS - EMPRESAS DE LIMPIEZA - NEGOCIANTES...





...HABILIDADES DIFERENTES - OBRAS DE CONSTRUCCIÓN - PANADEROS - PUESTOS DE FLORES - CATERING...



SOPORTE PARA CABRESTANTE MOVIL

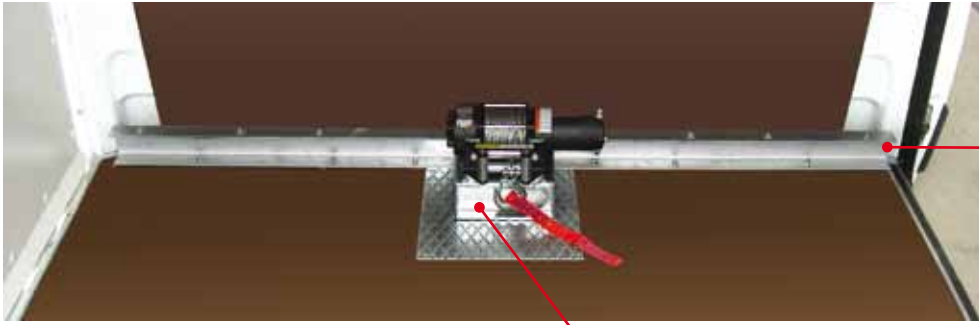

BARRA ANTIHUNDIMIENTO
con predisposición para enganche soporte cabrestante amovible.

RADIOMANDO CON CABLE DE ARRASTRE
Longitud: 15 mt
Capacidad de tiro: 1134 Kg
Potencia: 12 Volt

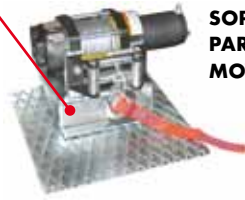

SOPORTE PARA CABRESTANTE MOVIL

SISTEMA DE ANCLAJE EN EL SUELO

- ANCLAJE SEGURO Y ROBUSTO
- POSIBILIDAD DE ANCLAJE EN TODAS LAS POSICIONES



TUBO
longitud 200 cm - 20x20
COD. 9V.009

ANCLAJE
COD. 9V.007

BLOQUEO EN "L" SOPORTE
COD. 9V.008

CUBREPASO DE RUEDA CON HUECO PORTA-OBJETOS INCORPORADO

EL CUBREPASO DE RUEDA SE REALIZA A MEDIDA PARA CADA VEHÍCULO



EL SISTEMA MODULAR

EL SISTEMA MODULAR WM System consiste en un kit de accesorios ideales para preparar de modo funcional todo vuestro furgón. Las innumerables posibilidades de personalización, convierten a este sistema modular en una solución segura y práctica para el montaje.



**PORTAESCALERA
COD. 9V.006**



**KIT DE SOPORTE LATERAL
COD. 9V.004**

**TANQUE INOX 21X100 cm
(disponible con o sin protección)
COD. 9V.005**



**¡ESPACIO OPTIMIZADO!
EL TANQUE PERMANECE DENTRO
DEL ARCO DE LA RUEDA**

CORREA FIJACIÓN

COD. 9V010



CERRADA



ABIERTA

SOPORTE EXTINTOR

COD. 9V011





www.wmsystem.com



EQUIPAMIENTO DE FURGONETAS
www.erke.biz - Tel. 902 333 737



REVENDEDOR AUTORIZADO